

DICHIARAZIONE FCC

Il dispositivo è conforme alla Parte 15 delle normative FCC. L'utilizzo è soggetto alle due seguenti condizioni:

- (1) Il dispositivo non DEVE generare interferenze, e
- (2) Il dispositivo deve accettare le interferenze ricevute, incluse interferenze che potrebbero causare un funzionamento non desiderato.

Nota:

Questa apparecchiatura è stata collaudata e trovata conforme ai limiti di un apparecchio digitale di Classe B, in conformità alla Parte 15 delle Normative FCC. Tali limiti sono stati concepiti per offrire una protezione ragionevole da interferenze di disturbo nelle installazioni di tipo residenziale. La presente apparecchiatura genera, utilizza e emana energia in radiofrequenza e, se non installata e utilizzata secondo quanto previsto dalle presenti istruzioni, può essere di disturbo alle radiocomunicazioni. Tuttavia, non esiste la certezza che non si verifichino interferenze in specifiche installazioni. Qualora questa apparecchiatura causasse interferenze dannose alla ricezione di segnali radiofonici o televisivi, cosa che può essere facilmente determinata spegnendo e accendendo l'apparecchiatura medesima, si raccomanda di cercare di correggere il problema ricorrendo a una delle misure presentate di seguito:

- Orientare di nuovo o riposizionare l'antenna ricevente.
- Aumentare la distanza tra l'apparecchiatura e il dispositivo ricevente.
- Collegare l'apparecchiatura a una presa di corrente su un circuito diverso da quello a cui è collegata l'apparecchiatura ricevente.
- Consultare il rivenditore o un tecnico per radio/TV esperto per ricevere l'assistenza necessaria.

Si devono utilizzare cavi schermati, secondo quanto previsto dai limiti di Classe B nella sottoparte B della Parte 15 delle norme FCC.

Non apportare cambiamenti o modifiche all'apparecchiatura se non specificato diversamente nel manuale. Se è necessario apportare tali cambiamenti o modifiche, le potrebbe essere chiesto di interrompere l'utilizzo dell'apparecchiatura.

Avviso

Se l'elettricità statica o l'elettromagnetismo causano il trasferimento dati discontinuo (non riuscito), riavviare l'applicazione o scollegare e collegare nuovamente il cavo di comunicazione the communication (USB, ecc.).

LEGGERE PRIMA DELL'USO

Informazioni sui marchi registrati

- Microsoft® e Windows® sono marchi registrati negli Stati Uniti di Microsoft Corporation.
- Pentium® è un marchio registrato di Intel Corporation.
- Macintosh è un marchio registrato di Apple, Inc.
- SD™ è un marchio registrato.
- SDHC™ è un marchio registrato.
- Altri nomi e prodotti potranno essere marchi o marchi registrati dei rispettivi proprietari.

Informazioni sul prodotto

- Aspetto del prodotto e specifiche sono soggetti a cambiamenti senza preavviso. Compresa le specifiche primarie del prodotto, software, driver del software, e manuale utente. Il Manuale utente è una guida generale di riferimento per il prodotto.
- Il prodotto e gli accessori in dotazione con la fotocamera potrebbero essere diversi da quelli descritti nel presente manuale. Questo perché i rivenditori spesso includono prodotti e accessori leggermente differenti per rispondere alle richieste dei loro mercati, alla composizione demografica, e preferenze geografiche. Spesso i prodotti variano da rivenditore a rivenditore, in particolare per quanto riguarda gli accessori quali batterie, carica batterie, schede di memoria, cavi, custodie, e lingue supportate. A volte, un rivenditore potrebbe indicare un prodotto unico per colore, aspetto, e capacità della memoria interna. Rivolgersi al proprio rivenditore per avere una definizione precisa del prodotto accessori compresi.
- Le illustrazioni presenti nel manuale sono a solo scopo illustrativo e possono differire dall'aspetto effettivo della fotocamera.
- Il costruttore non assume alcuna responsabilità per quanto riguarda errori o discrepanze contenuti nel presente manuale utente.

ISTRUZIONI DI SICUREZZA

Prima di utilizzare il presente prodotto leggere tutte le **Avvertenze** e **Avvisi**.

Avvertenza:

Se all'interno della fotocamera sono penetrati oggetti estranei o acqua, spegnere la fotocamera e togliere le batterie.



Se si continua ad utilizzarla, vi è il rischio di incendio e folgorazione. Rivolgersi al punto vendita.

Nel caso di caduta della fotocamera o di danneggiamento, spegnerla e togliere le batterie.



Se si continua ad utilizzarla, vi è il rischio di incendio e folgorazione. Rivolgersi al punto vendita.

Non smontare, modificare o riparare la fotocamera.

Vi è il rischio di incendio e folgorazione. Per riparazioni o controlli interni, rivolgersi al punto vendita.



Non usare la fotocamera in prossimità di acqua.

Vi è il rischio di incendio e folgorazione. Prestare particolare attenzione in caso di pioggia, neve, in spiaggia o vicino alla riva.



Non collocare la fotocamera su superfici instabili o irregolari.

La fotocamera potrebbe cadere con danni conseguenti.



Tenere le batterie lontano dalla portata dei bambini.

Se si ingoia le batterie vi è il rischio di avvelenamento. Nel caso in cui le batterie venisse accidentalmente ingoiata, consultare immediatamente un medico.



Non utilizzare la fotocamera mentre si sta camminando, guidando o si è alla guida di una moto.

Si potrebbe cadere o provocare un incidente stradale.



Usare batterie con sigillo esterno integro.

Non usare batterie da cui sono stati tolti o eliminati i sigilli. Vi è il rischio di fuoriuscite, esplosioni, o lesioni.



Avvisi

Inserire le batterie facendo attenzione alla polarità (+ o -) dei terminali.

Se le batterie sono inserite invertendo la polarità, vi è il rischio di incendio e lesioni, o danni alle aree circostanti causate dalla rottura o da fuoriuscite dalle batterie.



Non utilizzare il flash in prossimità degli occhi di un'altra persona.

Si rischia di danneggiare la vista della persona.



Non esporre il monitor LCD a urti.

Si rischia di danneggiare il vetro dello schermo o la fuoriuscita del liquido. Se il liquido interno viene a contatto degli occhi o con il corpo o abiti, risciacquare con acqua fresca. Se il liquido interno è venuto a contatto con gli occhi, rivolgersi a un medico per le necessarie cure.



Le fotocamere sono strumenti di precisioni. Non farla cadere, non colpirla e non usare troppa forza quando si utilizza la fotocamera.

Si rischia di danneggiare la fotocamera.



Non utilizzare la fotocamera in luoghi umidi, con presenza di vapore, fumo o polvere.

Vi è il rischio di incendio e folgorazione.



Non togliere le batterie immediatamente dopo un lungo periodo di uso prolungato.

Le batterie potrebbero riscaldarsi nell'uso. Vi è il rischio di bruciature se si tocca una batteria calda.



Non avvolgere la fotocamera o non collocarla in lenzuola o coperte.

Si rischia che la temperatura aumenti e la scossa si deformi, con il rischio di incendio. Usare la fotocamera in un luogo ben ventilato.



Non lasciare la fotocamera in luoghi dove la temperatura potrebbe aumentare in modo significativo, come all'interno di una vettura.

La scocca ne potrebbe risentire, con il possibile rischio di incendio.



Prima di spostare la fotocamera, scollegare cavi di alimentazione e gli altri cavi.

In caso contrario si rischia di danneggiare i cavi di alimentazione e gli altri cavi, con il rischio di incendi e folgorazioni.



Note sull'uso delle batterie

Quando si usa le batterie, leggere con attenzione e attenersi alle **Istruzioni sulla sicurezza** e alle note riportate sotto:

- Usare esclusivamente le batterie specificate.
- Evitare gli ambienti molto freddi, poiché le temperature estremamente basse possono ridurre la durata delle batterie e influenzare le prestazioni della fotocamera. Si raccomanda di utilizzare batterie ricaricabili Ni-MH.
- Se si stanno utilizzando batterie nuove ricaricabili o batterie ricaricabili che non sono state utilizzate per molto tempo, (le batterie scadute costituiscono un'eccezione) il numero di foto che può essere scattato potrebbe risultare ridotto. Pertanto, per ottimizzare le prestazioni e la vita delle batterie, si raccomanda di ricaricarle completamente e farle scaricare almeno una volta prima di utilizzarle.
- Dopo un uso prolungato della fotocamera o del flash le batterie potrebbero essere calde. È una condizione normale, non si tratta di un malfunzionamento.
- La fotocamera potrebbe risultare calda dopo un periodo di uso prolungato. È una condizione normale, non si tratta di un malfunzionamento.
- Se le batterie non saranno utilizzate per un lungo periodo di tempo, toglierle dalla fotocamera per evitare che ci siano fuoriuscite o corrosione e riporle dopo che sono state scaricate completamente. Se vengono riposte completamente cariche per un periodo di tempo lungo, si rischia di ridurre le prestazioni.
- Mantenere i terminali delle batterie sempre puliti.
- Se le batterie vengono sostituite con altre batterie di tipo errato vi è il rischio di esplosioni.
- Smaltire le batterie usate nel rispetto delle normative pertinenti.
- Caricare completamente la batterie prima di iniziare ad utilizzarle.
- Non usare mai batterie di tipi diversi in combinazione, né mettere nell'apparecchio batterie vecchie assieme a batterie nuove.
- Non usare MAI batterie al manganese.
- Per evitare cortocircuiti o incendi, non conservare o trasportare la batterie vicino a oggetti metallici.

CONTENUTO

INTRODUZIONE	7
Presentazione	7
Contenuto della Confezione	7
PANORAMICA DELLA FOTOCAMERA	8
Vista Anteriore	8
Vista Posteriore	9
Display LCD	10
PER INIZIARE	12
Preparazione	12
MODALITÀ CATTURA	13
Cattura Delle Immagini	13
Registrazione di Scatti Usando la Tecnologia Rilevamento Volto	13
Impostazione della Modalità Scena	14
MODALITÀ VIDEO	16
Registrazione di Filmati	16
Riproduzione di Filmati	16
MODALITÀ RIPRODUZIONE	17
Riproduzione delle Immagini Statiche	17
Visualizzazione Delle Miniature	17
OPZIONI MENU	18
Menu Cattura	18
Menu Video	20
Menu Riproduzione	21
Menu Imp.	22
REQUISITI DI SISTEMA	23
USO DELLA FOTOCAMERA COME WEBCAM	23
Installare il driver della fotocamera per PC	23
CARATTERISTICHE TECNICHE	24

INTRODUZIONE

Presentazione

Grazie per avere acquistato questa fotocamera digitale innovativa.

Scattare immagini digitali di alta qualità sarà estremamente semplice e veloce. Dotata di un sensore da 10,0 megapixel, questa fotocamera è in grado di catturare immagini con una risoluzione massima di 3648 x 2736 pixel.

Contenuto della Confezione

Disimballare con cautela la fotocamera e assicurarsi che vi siano i seguenti elementi:

Dotazione standard:

- Fotocamera digitale
- CD-ROM del software
- Manuale utente
- Cavo USB
- Cinturino fotocamera
- Borsa fotocamera
- 2 batterie AA

Accessori opzionali:

- Scheda di memoria SD/SDHC



-
- Accessori e componenti potrebbero variare in base al rivenditore.

PANORAMICA DELLA FOTOCAMERA

Vista Anteriore

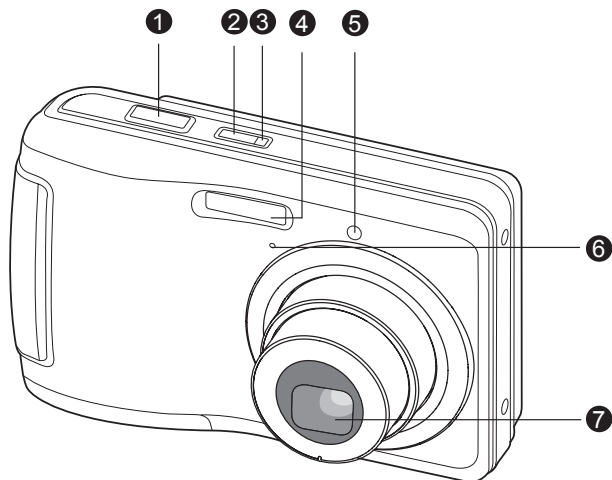

1. Pulsante dell'otturatore

2. Pulsante di accensione

3. LED di stato

4. Flash

5. LED autoscatto

6. Microfono

7. Obiettivo

Vista Posteriore

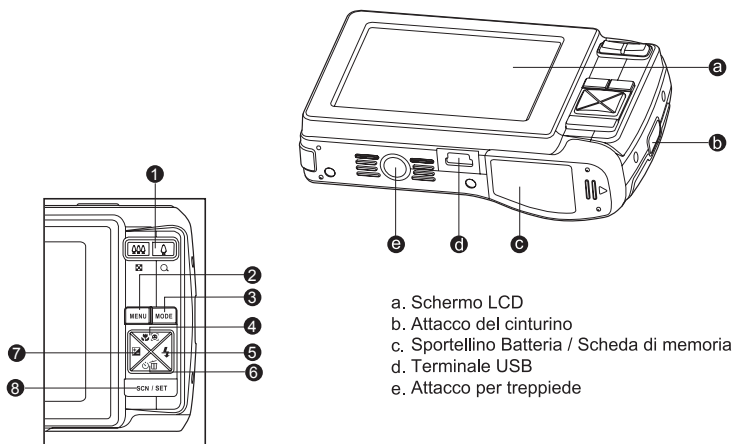

- a. Schermo LCD
- b. Attacco del cinturino
- c. Sportellino Batteria / Scheda di memoria
- d. Terminale USB
- e. Attacco per treppiede

Elemento	Funzione		
	Modo Cattura	Modo video	Modo Riproduzione
1.	Zoom Grandangolare \lll Tele. \uparrow	Zoom Grandangolare \lll Tele. \uparrow	Zoom
2.	Menu	Menu	Menu
3.	Modo Cattura	Modo video	Modo Riproduzione
4.	Fuoco Auto > ☉ > ☼ > ∞	Fuoco Auto > ☼ > ∞	Rotazione a destra $\text{C}90$
5.	Flash ⚡ > $\frac{1}{2}$ > $\frac{1}{4}$ > ☹	--	Foto successiva
6.	Autoscatto Spento > 10s > 2s > 10+2s	Autoscatto Spento > 10s > 2s	Elimina
7.	Correzione esposizione ☐ > ☐	--	Foto precedente
8.	Conferma Modo Scena	Conferma	Conferma

Display LCD

Modalità Cattura

1. Modo Scena
2. Modalità Flash
 - [] Flash automatico
 - [] Riduzione occhi rossi
 - [] Flash forzato
 - [] Flash spento
3. Stato dello zoom
4. Condizione della batteria
 - [] Batteria completamente carica
 - [] Batteria mediamente carica
 - [] Batteria quasi scarica
 - [] Batteria esaurita
5. Supporto di archiviazione
 - [] Mem. interna (nessuna scheda)
 - [] Scheda di memoria SD/SDHC
6. Mod Catt
 - [] Cont.
 - [] AEB
 - [] Raffica
 - [] Cont.flash
 - [] Prescatto
 - [] Due scatti
7. Risoluzione e dimensione dell'immagine
 - [**10M**] 10M (3648 x 2736 pixel)
 - [**8M**] 8M (3264 x 2448 pixel)
 - [**6M**] 6M (2816 x 2112 pixel)
 - [**4M**] 4M (2272 x 1704 pixel)
 - [**2M**] 2M (1600 x 1200 pixel)
 - [**0.3M**] 0.3M (640 x 480 pixel)
8. Qualità immagine
 - [] Fine
 - [] Normale
 - [] Ecom.
9. Numero di scatti disponibili
10. Area di messa a fuoco principale
11. Data
 - [] 10 sec.
 - [] 2 sec.

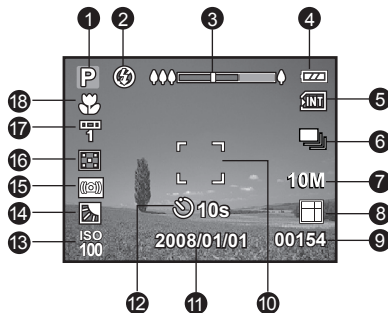

- [] 10+2 sec.
- 13. ISO
- 14. [] Correzione Controluce
- [] Compensazione dell'esposizione
- 15. Avviso di velocità dell'otturatore bassa
 - * Scarse condizioni di illuminazione.
 - Le immagini potrebbero presentare vibrazioni.
- 16. Misuraz.
 - [] Bil Cent
 - [] Spot
- 17. Bil.Bianco
 - [**Spento**] Auto
 - [] Incand.
 - [] Fluoresc.1
 - [] Fluoresc.2
 - [] Giorno
 - [] Coperto
 - [] Manuale
- 18. Messa a fuoco
 - [**Spento**] Autofocus
 - [] Rilevamento volto
 - [] Macro
 - [] Infinito

Modalità video [V]

1. Icona della modalità
2. Stato dello zoom
3. Condizione della batteria
4. Supporto di archiviazione
5. Risoluzione video
6. Tempo di registrazione disponibile/tempo trascorso
7. Area di messa a fuoco principale
8. Data
9. Icona autoscatto
10. Messa a fuoco

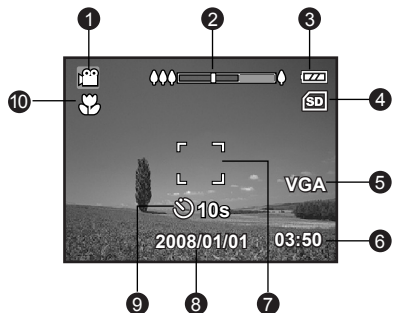

Modalità riproduzione [R] - Riproduzione immagini fisse

1. Icona della modalità
2. Numero file
3. Numero cartella
4. Icona Protetto



Modalità riproduzione [R] - Riproduzione video

1. Tempo di registraz. totale
2. Barra di stato del video
3. Tempo trascorso
4. Numero file
5. Numero cartella
6. Icona Protetto
7. Icona della modalità
8. Modalità riproduzione

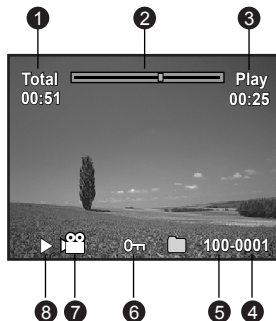

PER INIZIARE

Preparazione

1. Attaccare il cinturino della fotocamera.
2. Aprire lo sportellino batteria/scheda di memoria.
3. Inserire le batterie in dotazione con il corretto orientamento come mostrato.
4. Inserire una scheda di memoria SD/SDHC (Opzionale).
 - La fotocamera ha una memoria interna da 16MB (12MB disponibili per la memorizzazione delle immagini), ma è possibile inserire una scheda di memoria SD/SDHC per espandere la capacità di memorizzazione della fotocamera.
 - Assicurarsi di formattare la scheda di memoria usando la fotocamera prima di iniziarsi ad utilizzarla.
5. Chiudere lo sportellino della batteria/scheda di memoria e assicurarsi che sia bloccato.

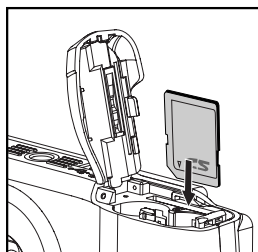
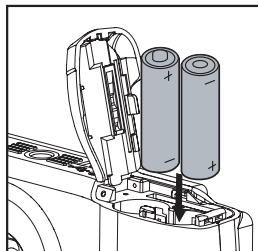
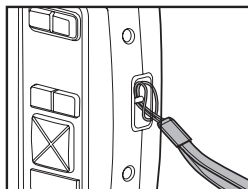

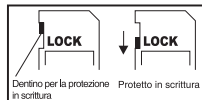

- Per prevenire l'eliminazione accidentale di dati importanti presenti nella scheda di memoria SD/SDHC, è possibile spostare la linguetta di protezione da scrittura (che si trova sul lato della scheda di memoria SD/SDHC) su "LOCK".
- Per salvare, modificare o cancellare i dati presenti nella scheda di memoria SD/SDHC, è necessario sbloccare la scheda.
- Per evitare di danneggiare la scheda di memoria SD/SDHC, assicurarsi di aver spento la fotocamera prima di inserire o rimuovere la scheda di memoria SD/SDHC. Se si inserisce o rimuove la scheda di memoria SD/SDHC con l'alimentazione accesa, la fotocamera viene automaticamente spenta.
- Fare attenzione a non lasciar cadere le batterie quando si apre o chiude lo sportellino batterie.



MODALITÀ CATTURA

Cattura Delle Immagini



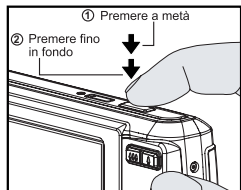

La fotocamera è dotata di un monitor LCD TFT a colori da 3,0", per semplificare la composizione di immagini, la riproduzione di immagini/clip registrati o la modifica delle impostazioni del menu.

1. Per accendere la fotocamera, premere il pulsante Power.
 - Il LED di stato si illumina in verde e la fotocamera viene avviata.
2. Impostare la modalità della fotocamera su [].
3. Inquadrare l'immagine nel monitor LCD.
 - Premere il pulsante  per applicare lo zoom in avanti al soggetto e ingrandirlo sul monitor LCD.
 - Premere il pulsante  per un'immagine a grandangolo.
4. Premere il pulsante dell'otturatore.
 - Premere il pulsante dell'otturatore solo a metà per impostare la messa a fuoco automatica e regolare l'esposizione, premerlo completamente per catturare le immagini.
 - La cornice dell'area di messa a fuoco diventa blu quando la fotocamera sta eseguendo la messa a fuoco e l'esposizione è stata calcolata.
 - Quando messa a fuoco e esposizione non sono adeguate, la cornice dell'area di messa a fuoco diventa gialla.



Registrazione di Scatti Usando la Tecnologia Rilevamento Volto

La tecnologia Rilevamento volto in grado di identificare e mettere a fuoco il volto umano presente in un'immagine. Questa funzione avanzata rileva contemporaneamente fino a 5 volti umani senza considerare la loro posizione all'interno della scena.

1. Impostare la modalità della fotocamera su [].
2. Premere il pulsante   finché non appare l'icona [] sul monitor LCD.
 - Il riquadro bianco viene identificato come volto con priorità alta (fotogramma a fuoco principale), e grigi quelli attorno agli altri volti.
3. Premere a metà il pulsante otturatore per bloccare la messa a fuoco.
 - Il riquadro messa a fuoco principale diventa verde.
 - Se il volto con "priorità alta" è fuori dall'area di messa a fuoco, tutti i riquadri spariranno dallo schermo.
4. Premere completamente il pulsante otturatore per catturare l'immagine.



- Soggetti non adeguati a questa funzione:
 - a. Una persona che indossa occhiali, occhiali da sole, o volti coperti da un cappello o i capelli.
 - b. Una persona di fianco.







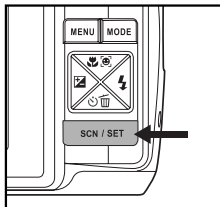



Impostazione della Modalità Scena









Selezionando semplicemente una delle seguenti 20 modalità, è possibile catturare l'immagine utilizzando le impostazioni più appropriate.

1. Impostare la modalità della fotocamera su [].
2. Premere il pulsante **SCN/SET**.
3. Selezionare la modalità scena desiderata con i pulsanti ◀/▶, quindi premere il pulsante **SCN/SET**.
4. Inquadrare l'immagine quindi premere il pulsante dell'otturatore.



La tabella seguente aiuterà a scegliere la modalità di scena appropriata:

Modo Scena	Descrizione
P Esp. autom.	Questa modalità consente di impostare manualmente i parametri, compresi la velocità dell'otturatore e il valore dell'apertura.
 Scatto sorriso	Selezionare questa modalità per catturare automaticamente un'immagine quando viene rilevato un sorriso.
 Anti vibr	Riduce l'influenza della vibrazione della mano quando si desidera catturare un'immagine.
 Ritr. uomo	Selezionare per catturare un'immagine facendo risaltare un uomo rispetto a uno sfondo sfocato.
 Ritr. donna	Selezionare per catturare un'immagine facendo risaltare una donna rispetto a uno sfondo sfocato.
 Paesaggio	Consente di catturare un'immagine con messa a fuoco infinita, nitidezza e saturazione elevate.
 Sports	Consente di fotografare soggetti in rapido movimento.
 Ritratto not.	Consente di fotografare persone con uno sfondo serale o notturno.
 Scena nott.	Consente di catturare scene scure, come ad esempio scene di notte.
 Candela	Consente di catturare foto di scene a lume di candela, senza perdere l'atmosfera.
 Fuochi d'art.	Consente di catturare in maniera chiara i fuochi d'artificio con un'esposizione ottimale. La velocità dell'otturatore viene ridotta, pertanto è consigliabile l'uso di un cavalletto.
 Testo	Consente di catturare un'immagine che contiene soggetti in bianco e nero, ad esempio documenti stampati.

Modo Scena	Descrizione
 Tramonto	Consente di fotografare il tramonto. Inoltre consente di catturare le tonalità sature della scena.
 Alba	Consente di fotografare l'alba. Inoltre consente di catturare le tonalità sature della scena.
 Acqua spruz.	Consente di catturare scene con spruzzi d'acqua.
 Flusso acq.	Consente di catturare scene con un flusso d'acqua.
 Neve	Consente di catturare scene di neve nitide senza scurire i soggetti o rendere i colori bluastri.
 Spiaggia	Consente di catturare immagini luminose con spiaggia e superfici d'acqua illuminate dal sole.
 Animale	Consente di fotografare animali. Scattare posizionandosi allo stesso livello del piano degli occhi.
 Imp. Utente	Questa modalità consente di impostare in modo manuale i parametric desiderati, le impostazioni rimangono memorizzate.

MODALITÀ VIDEO

Registrazione di Filmati

Questa modalità consente di registrare filmati a una risoluzione di 320 x 240 o 640 x 480 pixel. Può anche essere registrata la voce.

1. Impostare la modalità della fotocamera su [V].
2. Inquadrare l'immagine.
3. Premere il pulsante dell'otturatore.
 - La ripresa del filmato avrà inizio.
 - Premere di nuovo il pulsante dell'otturatore per interrompere la registrazione del filmato.
 - La durata della ripresa dipende dalla dimensione della memoria e dal soggetto dell'immagine da registrare.
 - La funzione zoom non può essere utilizzata durante la registrazione di un video.

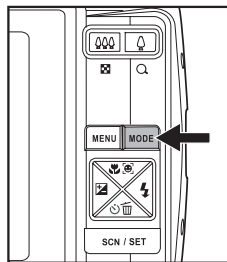

- Quando si registrano filmati, non è possibile utilizzare il flash.
- Se la velocità di accesso alla scheda di memoria SD/SDHC non è sufficiente per la registrazione di videoclip nella dimensione correntemente selezionata, la registrazione del video viene interrotta. In questo caso, selezionare una dimensione video inferiore a quella corrente.

Riproduzione di Filmati

È possibile riprodurre i filmati registrati sulla fotocamera.

1. Impostare la modalità della fotocamera su [V].
 - Sullo schermo viene visualizzata l'ultima immagine.
2. Selezionare il filmato desiderato con i pulsanti ◀ / ▶.
3. Premere il pulsante **SCN/SET**.
 - La pressione dei pulsanti ▶ / ◀ durante la riproduzione consente di riprodurre più velocemente / lentamente il filmato.
 - Per interrompere la riproduzione del video, premere il pulsante ▼.
 - Questo consente di interrompere la riproduzione e tornare all'inizio del filmato.
 - Per sospendere la riproduzione del video, premere il pulsante **SCN/SET**. Questa operazione consente di sospendere la riproduzione del video.
 - Per annullare la sospensione, premere di nuovo il pulsante **SCN/SET**.



- I filmati video non possono essere né ruotati né ingranditi.
- Questa fotocamera non è dotata di un altoparlante integrato, pertanto non è possibile riprodurre dell'audio. Per riprodurre i filmati sul computer, è possibile utilizzare sia Windows Media Player che Apple "QuickTime Player".
- La versione base di QuickTime, disponibile gratuitamente, è compatibile sia con computer Mac che Windows e può essere scaricata dal sito web di Apple www.apple.com. Per la guida all'uso di QuickTime Player e per maggiori informazioni fare riferimento alla guida in linea di QuickTime.

MODALITÀ RIPRODUZIONE

Riproduzione delle Immagini Statiche

È possibile riprodurre le fotografie sullo schermo LCD.

1. Impostare la modalità della fotocamera su [D].
 - Sullo schermo viene visualizzata l'ultima immagine.
2. Le immagini possono essere visualizzate secondo una sequenza crescente o decrescente usando i tasti ◀ / ▶.
 - Per visualizzare l'immagine precedente, premere il pulsante ◀.
 - Per visualizzare l'immagine successiva, premere il pulsante ▶.
 - Premendo il pulsante ⬆ l'immagine viene allargata.
 - Per tornare alla dimensione normale, premere il pulsante ***.



- Viene visualizzata l'icona [📄] con i dati video.

Visualizzazione Delle Miniature

Questa funzione consente di visualizzare le miniature delle immagini sul monitor LCD in modo da poter cercare un particolare file immagine/filmato/file audio.

1. Impostare la modalità della fotocamera su [D].
 - Sullo schermo viene visualizzata l'ultima immagine.
2. Premere il pulsante ***.
 - Vengono visualizzate contemporaneamente 3 miniature.
 - Premere i pulsanti ▲/▼ per selezionare il file da visualizzare.
 - Premere i pulsanti ◀/▶ per passare alla pagina precedente o successiva.
3. Premere il pulsante **SCN/SET** o ⬆ per uscire dalla visualizzazione delle miniature.



OPZIONI MENU

Menu Cattura

Questo menu consente di specificare le impostazioni di base durante la cattura delle immagini.



1. Impostare la modalità della fotocamera su [].
2. Premere il pulsante **MENU**, quindi selezionare il menu [Cattura] / [Funzione] con il pulsante / .
3. Selezionare l'opzione desiderata con i pulsanti / , quindi premere il pulsante **SCN/SET** per accedere al rispettivo menu.
4. Selezionare l'impostazione desiderata con i pulsanti / , quindi premere il pulsante **SCN/SET**.
5. Per uscire dal menu, premere il pulsante **MENU**.

Dim

Consente di impostare le dimensioni dell'immagine da catturare.

- * [] 10M (3648 x 2736 pixel)
- * [] 8M (3264 x 2448 pixel)
- * [] 6M (2816 x 2112 pixel)
- * [] 4M (2272 x 1704 pixel)
- * [] 2M (1600 x 1200 pixel)
- * [] 0.3M (640 x 480 pixel)

Qualità

Consente di selezionare la qualità con cui scattare la foto (rapporto di compressione).

- * [] Fine
- * [] Normale
- * [] Ecom.

Colore

Consente di regolare il colore dell'immagine da scattare.

- * Normale / Vivo / Seppia / B/N

Bil. Bianco

Consente di regolare il bilanciamento del bianco in diverse condizioni di luce e permette di scattare fotografie che si avvicinano alle condizioni di luce percepite dall'occhio umano.

- * [Spento] Auto * [] Incand.
- * [] Fluoresc.1 * [] Fluoresc.2
- * [] Giorno * [] Coperto
- * [] Manuale

ISO

Consente di impostare la sensibilità per la cattura delle immagini. Quando la sensibilità è maggiore (e l'indice ISO aumenta), è possibile fotografare anche in ambienti molto bui; tuttavia l'immagine risultante apparirà più sgranata.

* Auto / 80 / 100 / 200 / 400 / 800 / 1000

Misuraz.

Consente di impostare il metodo di misurazione per calcolare l'esposizione.

* [] Bil Cent: l'esposizione viene misurata e calcolata per l'intera superficie dello schermo.

* [] Spot: Viene misurata una porzione molto piccola del centro dello schermo e viene calcolata l'esposizione.

Nitidezza

Consente di regolare la nitidezza dell'immagine da scattare.

Saturaz

Consente di impostare la saturazione dell'immagine da catturare.

Mod Catt

Imposta la modalità di memorizzazione mentre si scattano delle fotografie.

* [Spento] Sing.: Cattura un'immagine alla volta.

* [] Cont.: Cattura fotografie in maniera continuata per 3 immagini max.

* [] AEB: 3 immagini consecutive scattate in successione nell'ordine di esposizione standard, compensazione di sottoesposizione e compensazione di sovra esposizione.

* [] Raffica: Consente lo scatto continuo di foto tenendo premuto il pulsante otturatore. Fintanto che si tiene premuto il pulsante otturatore, le immagini sono catturate fino all'esaurimento della capacità di memoria.

* [] Cont.flash: Consente di catturare fino a 3 immagine in sequenza utilizzando il flash.

[] Prescatto: Consente per prima cosa di catturare lo sfondo, quindi a qualcuno di catturare te sullo sfondo.

* [] Due scatti: Usare aree separate per unire due scatti. È possibile comprendere se stessi nello scatto.

Data

La data di registrazione può essere stampata direttamente sulle immagini statiche. La funzione deve essere attivata prima di catturare l'immagine.

ZoomDigit

Consente di scegliere se usare o meno lo zoom digitale mentre si eseguono fotografie.

Menu Video

Questo menu consente di impostare le impostazioni di base da utilizzare durante la registrazione di filmati.

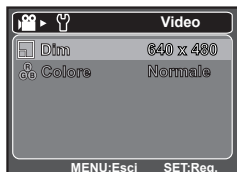

1. Impostare la modalità della fotocamera su [].
2. Premere il pulsante **MENU**.
3. Selezionare l'opzione desiderata con i pulsanti **▲** / **▼**, quindi premere il pulsante **SCN/SET** per accedere al rispettivo menu.
4. Selezionare l'impostazione desiderata con i pulsanti **▲** / **▼**, quindi premere il pulsante **SCN/SET**.
5. Per uscire dal menu, premere il pulsante **MENU**.

Dim

Consente di impostare le dimensioni dei videoclip da catturare.

* [VGA] 640 x 480

* [QVGA] 320 x 240

Colore

Consente di impostare il colore dei videoclip da catturare.

* Normale / Vivo / Seppia / B/N

Menu Riproduzione

In modalità [M], scegliere quali impostazioni verranno usate per la riproduzione.

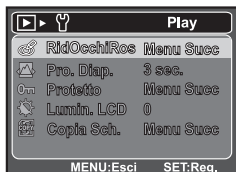

1. Impostare la modalità della fotocamera su [M].
2. Premere il pulsante **MENU**.
3. Selezionare l'opzione desiderata con i pulsanti ▲ / ▼, quindi premere il pulsante **SCN/SET** per accedere al rispettivo menu.
4. Selezionare l'impostazione desiderata con i pulsanti ▲ / ▼, quindi premere il pulsante **SCN/SET**.
5. Per uscire dal menu, premere il pulsante **MENU**.

RidOcchiRos

È possibile utilizzare questa funzione per rimuovere l'effetto occhi rossi dall'immagine scattata.

Proiez. Diap.

Consente di riprodurre in ordine le immagini registrate con un intervallo di tempo selezionato.

Protetto

Per maggiori informazioni, consultare la sezione "Protezione delle immagini" all'interno del manuale.

Lumin. LCD.

Consente di selezionare il livello di luminosità per lo schermo LCD.

Lo schermo LCD diviene più chiaro usando il pulsante ▲ e più scuro usando il pulsante ▼. L'intervallo di regolazione va da -5 a 5.

Copia Sch.

Consente di copiare i file dalla memoria interna della fotocamera alla scheda di memoria SD/SDHC. Ovviamente, è possibile eseguire questa operazione solamente con una scheda di memoria installata ed una memoria interna contenente file.

Menu Imp.

Consente di impostare l'ambiente operativo della fotocamera.



1. Impostare la modalità della fotocamera su [] / [] / [].
2. Premere il pulsante **MENU**.
3. Selezionare il menu [Imp.] con il pulsante **▶**.
4. Selezionare l'opzione desiderata con i pulsanti **▲** / **▼**, quindi premere il pulsante **SCN/SET** per accedere al rispettivo menu.
5. Selezionare l'impostazione desiderata con i pulsanti **▲** / **▼**, quindi premere il pulsante **SCN/SET**.
6. Per uscire dal menu, premere il pulsante **MENU**.

Suono bi

Consente di attivare o disattivare l'audio della fotocamera ogni volta che si premono i pulsanti della fotocamera.

Data/Orario

Imposta la data e l'ora.

Lingua

Specificare la lingua di visualizzazione dei menu e dei messaggi sul monitor LCD.

Azz. n. Fot.

Consente di creare una nuova cartella. Le immagini catturate sono registrate nella cartella appena creata, a partire dal numero 0001.

Lumin. LCD

Per ulteriori dettagli, fare riferimento alla sezione "Lumin. LCD" del presente manuale nel Menu Riproduzione.

Speg Auto

Se per un certo periodo di tempo non viene eseguita alcuna operazione, la fotocamera si spegne automaticamente. Questa funzione è utile per ridurre il consumo della batteria.

Freq. Luce

La fotocamera supporta diverse frequenze di illuminazione: 50 Hz e 60 Hz. Quando si scattano foto in ambienti con luce fluorescente, selezionare l'impostazione corretta della frequenza in relazione alla tensione della zona. Questa funzione diventa effettiva solamente quando viene impostato il Bilanciamento del bianco su Fluorescente.

Azzer. sist.

Consente di riportare la configurazione della fotocamera alle impostazioni predefinite di fabbrica. L'impostazione dell'orario non verrà azzerata.

Formato

Questa funzione consente di formattare la memoria interna (o la scheda di memoria) e di cancellare tutte le immagini e tutti i dati salvati.

Inf. Memoria

Consente di visualizzare lo spazio libero all'interno della memoria principale o della scheda di memoria.

Inf. Sist.

Mostra la versione del firmware della fotocamera.

REQUISITI DI SISTEMA

Windows	Macintosh
<ul style="list-style-type: none">■ Pentium III 800 o equivalente■ Windows 2000/XP/Vista■ 256MB di RAM(512MB consigliati)■ 150MB di spazio disponibile su disco rigido■ Unità CD-ROM■ Porta USB disponibile	<ul style="list-style-type: none">■ PowerPC G3/G4/G5■ OS 9.0 o superiore■ 256MB di RAM(512MB consigliati)■ 128MB di spazio disponibile su disco rigido■ Unità CD-ROM■ Porta USB disponibile

USO DELLA FOTOCAMERA COME WEBCAM

La fotocamera può fungere anche come webcam per videoconferenze di lavoro o per conversazioni in tempo reale con amici e familiari. Per utilizzare la fotocamera per videoconferenze, il sistema del computer deve essere dotato dei seguenti elementi:

- Microfono
- Scheda audio
- Altoparlanti o cuffie
- Connessione di rete o Internet

Installare il driver della fotocamera per PC

Il driver della fotocamera per PC che si trova nel CD-ROM serve esclusivamente per Windows. La funzione webcam non è supportata per le piattaforme Mac.

1. Inserire il CD-ROM fornito nell'apposita unità.
2. Seguire le istruzioni a schermo per completare l'installazione.
3. Una volta completata l'installazione del driver, riavviare il computer.

CARATTERISTICHE TECNICHE

Elemento	Descrizione
Sensore immagine	Sensore CCD da 1/2,33" (10,0 megapixel)
Risoluzione delle immagini	<Immagine statica> 3648 x 2736, 3264 x 2448, 2816 x 2112, 2272 x 1704, 1600 x 1200, 640 x 480 <Filmato> 640 x 480 (30 fps), 320 x 240 (30 fps)
Schermo LCD	3,0" LCD TFT a colori (230K pixel)
Supporto di registrazione	16MB di memoria interna (12MB per l'archiviazione di immagini) Supporti scheda di memoria SD/SDHC (fino a 4GB) (opzionale)
Formati file	DCF, JPEG (EXIF 2.2), Motion-JPEG
Obiettivo	3x zoom ottico Campo di apertura: 2,9 (W) - 5,2 (T) Lunghezza focale: 5,7mm - 17,1mm (equivalente a 34mm - 102mm in una fotocamera 35mm)
Gamma focale	Autofocus da 0,5m a infinito Macro Estesa: da 0,10m a infinito Tele: da 0,35m a infinito
Velocità otturatore	2 - 1/1000 sec.
ISO	Auto / 80 / 100 / 200 / 400 / 800 / 1000
Zoom Digit.	4x (Modo Cattura) 1 - 4x con incrementi di 0,5x (Modalità riproduzione)
Gamma flash effettivo	0,5 m - 2,4m (Grandangolare) da 0,5 m a 2,1m (Tele)
Terminale	USB 2,0
Alimentazione	2 batterie AA
Dimensioni	Circa 97 x 62 x 21mm (senza parti sporgenti)
Peso	Circa 132g (senza batterie e scheda di memoria SD)

* Design e specifiche sono soggetti a modifiche senza preavviso.

Le opzioni flash disponibili nelle diverse modalità fotografiche sono:

		[4A] Flash automatico	[4e] Riduzione occhi rossi	[4] Flash forzato	[4D] Flash spento
Modo Scena	P Esp. autom.	O	O	O	O
	Scatto sorriso	X	X	O	O
	Anti vibr	O	O	O	O
	Ritr. uomo	X	O	X	X
	Ritr. donna	X	O	X	X
	Paesaggio	X	X	X	O
	Sports	X	X	X	O
	Ritratto not.	X	O	X	X
	Scena nott	X	X	X	O
	Candela	X	X	X	O
	Fuochi d'art.	X	X	X	O
	Testo	X	X	X	O
	Tramonto	X	X	X	O
	Alba	X	X	X	O
	Acqua spruz.	O	O	O	O
Modo Cattura	Flusso acq.	X	X	X	O
	Neve	X	X	X	O
	Spiaggia	X	X	X	O
	Animale	O	O	O	O
	Imp. Utente	O	O	O	O
	Sing.	O	O	O	O
	Cont.	X	X	X	O
	AEB	X	X	X	O
Modo messa a fuoco	Raffica	X	X	X	O
	Cont.flash	X	X	O	X
	Prescatto	O	O	O	O
	Due scatti	O	O	O	O
Modo messa a fuoco	Autofocus	O	O	O	O
	Rilevamento volto	O	O	O	O
	Macro	O	O	O	O
	Infinito	O	O	O	O

* Questa tabella serve solamente come riferimento e varia a seconda delle differenti combinazioni di modalità fotografia.

* O: Disponibile X: Non disponibile